



HONDA MOTOR CO., LTD.

MOTOCULTEUR HONDA. MODELE F 190
MANUEL D'USAGE ET D'ENTRETIEN



No.	Nom	Usage
①	Axe du levier d'arrêt	Pour placer les embrayages latéraux à la position neutre
②	Boulon de réglage du guidon	Pour régler la hauteur du guidon sur une des 3 positions, ceci en plaçant le boulon dans l'un des trous
③	Loquet du couvercle de la transmission	Fonctionne au moment du démontage du couvercle de transmission
④	Couvercle du filtre à air.	Pour empêcher l'entrée de poussières et saletés dans le filtre à air
⑤	Démarreur	Pour lancer le moteur
⑥	Axe du démarreur	A graisser au pistolet
⑦	Couvercle de transmission	La trousse à outils se trouve sous le couvercle
⑧	Bouchon du réservoir à essence	Bouche l'ouverture du réservoir à essence servant au remplissage de carburant
⑨	Jauge à essence	Pour vérifier le niveau d'essence dans le réservoir
⑩	Réservoir à essence	Capacité 5 litres
⑪	Loquet du couvercle du filtre à air	Pour le démontage du couvercle du filtre à air
⑫	Filtre à air	Pour retenir les poussières de l'air aspiré par le moteur
⑬	Phare	Pour l'éclairage de la route la nuit
⑭	Capot avant	Pour protéger le moteur de la poussière et saleté
⑮	Ventilateur	Pour refroidir le moteur
⑯	Couvercle du rupteur	Pour protéger le rupteur de la poussière et des saletés.
⑰	Silencieux	Pour diminuer le bruit de l'échappement
⑱	Boulon de visite de l'huile	Pour vérifier le bon fonctionnement de la pompe à huile
⑲	Contrepoids en supplément	Pour augmenter ou diminuer le poids du motoculteur, facilement démontable
⑳	Contrepoids du devant	Pour augmenter ou diminuer le poids du motoculteur, facilement démontable

Nom et explication des pièces, à droite...

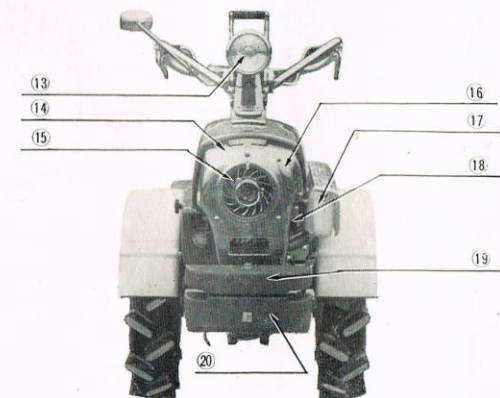
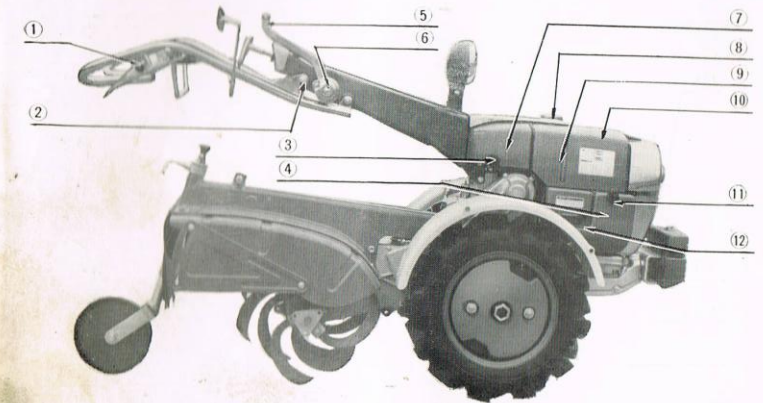

Nom et explication des pièces, à gauche...

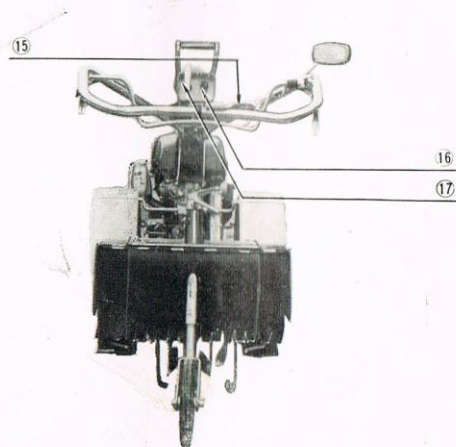
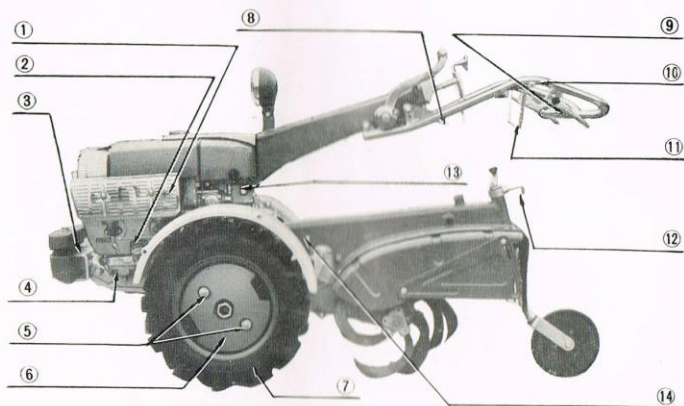

No.	Nom	Usage
①	Couvercle du silencieux	Protection contre la chaleur du silencieux
②	Jauge à huile	Pour vérifier le niveau d'huile
③	Etcier frontal	Pour amarrer les accessoires de travail
④	Boulon de vidange	Pour vidanger l'huile usée
⑤	Boulon de montage des contre-poids de roue	Pour fixer les contre-poids de roue
⑥	Contrepoids de roue	Pour varier le poids du motoculteur, facile à monter
⑦	Pneu	Pression normale 1.3 kg/cm ²
⑧	Levier de changement	Pour changer les vitesses sur route ou au travail
⑨	Levier d'embrayage latéral	Sert à tourner le motoculteur
⑩	Guidon	Pour la conduite
⑪	Bras d'embrayage principal	Pour actionner l'embrayage principal
⑫	Levier de la roue de sécurité	Sert à régler la hauteur de la roue de sécurité
⑬	Levier d'accrochage	Pour bloquer l'attelage tournant
⑭	Levier de changement de vitesse de la fraise	Pour changer la vitesse de la fraise
⑮	Levier d'accélérateur	Pour régler la vitesse de la fraise entre les vitesses
⑯	Contact et starter	Pour éclairer et varier la richesse du mélange d'essence et d'air
⑰	Levier de changement de vitesses	Pour changer de vitesses

Nom et explication des pièces, à droite...

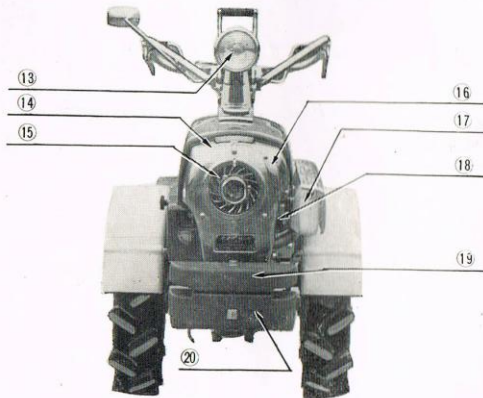
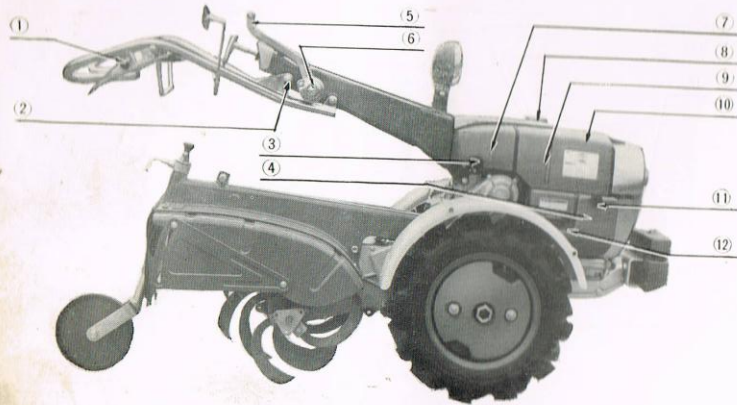

SOMMAIRE

Nom et explication des pièces, à droite...

Nom et explication des pièces, à gauche...

Tableau d'usages multiples	1
Comment se servir du motoculteur	
Huile et essence	2
Mise en route	3
Changement des vitesses	4
Vitesse normale	5
Fonctionnement de l'embrayage latéral	6
Fonctionnement de l'embrayage principal	7
Fonctionnement de l'embrayage centrifuge	8
Amarrage, attache de la remorque	9
Réglage du guidon	9
Arrêt du moteur	9
Travail de la fraise	11-10
Points nécessitant une attention particulière	12
Tableau d'inspection journalière	13
Comment faire les inspections journalières?	14-25
Comment faire les inspections périodiques?	26-30
Caractéristiques techniques	31

Tableau des usages multiples

Genre de travail	Equipement employé	Vitesse	Capacité		
			temps pour 10 ares	Détail du travail	
Labours	Charrue japonaise Réversible simple	2ème normale	60-90 minutes	Profondeur maxima 21-24 cm Largeur maxima 24-27 cm	
		2ème normale	48-60 minutes	Profondeur maxima 21-24 cm Largeur maxima 36-42 cm	
	Charrue ordinaire Double	1ère lente	90-120 minutes	Largeur 36-60 cm Profondeur maxima 13-15 cm	
		2ème lente	72-90 minutes	Largeur 36-60 cm Profondeur maxima 13-15 cm	
Enotage	Travail en rizière	Roue Cage et rateau	3ème lente	60-90 minutes	Profondeur d'écrasement 6-9 cm Largeur d'écrasement 100-20 cm
	Fraise	Fraise à couteaux de 340 Extension de fraise Rour pneus Roue directrice (rateau)	2ème lente	60-72 minutes	Profondeur d'écrasement 6-9 cm Largeur d'écrasement 60 cm
Entretien	Labour entre rangées de plantes	Cultivateur à 5 dents Roues à pneus Roue fer voie étroite	3ème lente	24-30 minutes	Profondeur entre les sillons 6 cm Largeur des roues à pneus 38 cm Largeur entre les sillons 27-36 cm
		Fraise de 340	1ère normale	30-36 minutes	Profondeur entre sillons 6 cm Largeur des roues à pneus 44 cm Largeur entre les sillons 27-36 cm
	Nettoyage des rizières	Desherbeuse Roue en fer de 340 pour désherbage dans les rizières	3ème lente	30-36 minutes	
	Pulvérisation	Pulvérisateur		30-36 minutes	
Recolte	Patates, etc. arrachage	Arracheuse ou charrue japonaise	1ère normale	60-72 minutes	
	Fauchage	Débroussailluse rotative, barre de coupe	1ère lente		
Fixe	Prise de force	Puissance: 5HP/4500 tm		Tournant à droite, 6 vitesses, à 200-3000 tours/m Tournant à gauche, 2 vitesses, à 200-3000 tours/m	
Transports	Remorque			Charge utile sur route plate à 15 kh, 1000 kilogs, rayon de virage minima 3,80 mètres, possibilité en côte, 1/4; charge utile en côte, 700 kilogs	

COMMENT SE SERVIR DU MOTOCULTEUR ?

HUILE ET ESSENCE

Huile recommandée

Il est recommandé d'utiliser des huiles classées, de viscosité SAE 30 en été et SAE 20 en hiver.

Quantité d'huile

Moteur: 1, 2 litre
Transmission et réducteur: 2, 5 litre
Fraise: 1, 2 litre



Essence

Utiliser l'essence tourisme, ne jamais utiliser un mélange d'essence et d'huile. Ne pas laisser l'eau, la poussière ou les corps étrangers aller dans l'essence.



Essence tourisme

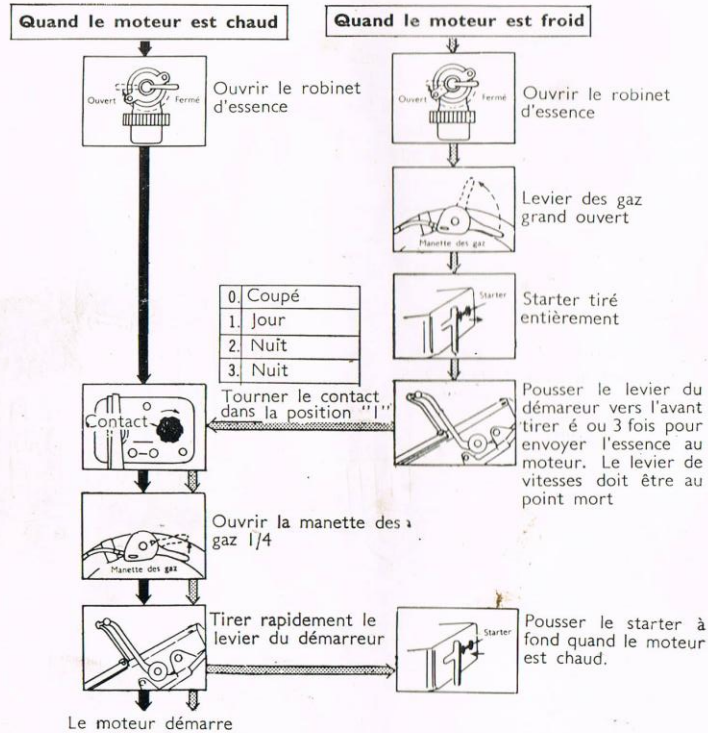

Le moteur peut aussi être lancé avec une corde. Suivre la même méthode avec le lancement à la corde.

CHANGEMENT DES VITESSES

Levier principal du changeur

Point mort		En bas B N I En haut Point mort	Levier peut être bougé de haut en bas
B		En bas B I En haut Marche arrière	Pousser en bas et tourner à gauche
I		En bas B I En haut 1 ère	Le levier étant au centre, tirer et tourner à gauche
II		En bas B I En haut 2 ème	Le levier étant au centre, pousser et tourner à droite
III		En bas B I En haut 3 ème	Le levier étant au centre, tirer et tourner à droite

- * Diminuer la vitesse du moteur de façon à dégager l'embrayage centrifuge et s'assurer que l'embrayage principal est dégagé avant de changer de vitesse
- * Toujours revenir au point mort au moment du changement de vitesses et engager la vitesse bien à fond.
- * Il est parfois difficile de changer de vitesses quand le moteur est au ralenti, dans ce cas augmenter légèrement la vitesse du moteur d'un coup en la laissant retomber aussitôt, les vitesses alors passent bien.

Levier du réducteur

Pour le travail, vitesse lente, tirer vers le haut le levier du réducteur

Pour le transport, vitesse normale, pousser vers le bas le levier du réducteur. L'utilisation du réducteur donne donc 8 différentes vitesses au lieu de 4.

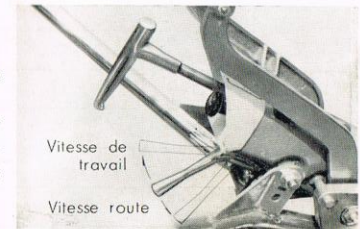

VITESSE NORMALE

Vitesse du moteur: 4500 tr/m

Vitesse	Type		Type 1	Type 2	Type 3	Type 4
	Pveu Dimension	Vitesse				
Marche arrière normale	m/sec		1.812	1.993	1.812	1.993
	km/hr		6.52	7.17	6.52	7.17
Tère vitesse normale	m/sec		0.850	0.934	0.850	0.934
	km/hr		3.06	3.36	3.06	3.36
2ème vitesse normale	m/sec		1.182	1.300	1.198	1.317
	km/hr		4.25	4.68	4.31	4.76
3ème vitesse normale	m/sec		4.270	4.697	4.270	4.697
	km/hr		15.37	16.91	15.37	16.91
Marche arrière lente	m/sec		0.652	0.717	0.652	0.717
	km/hr		2.35	2.58	2.35	2.58
Tère vitesse lente	m/sec		0.306	0.336	0.306	0.336
	km/hr		1.10	1.21	1.10	1.21
2ème vitesse lente	m/sec		0.425	0.468	1.151	1.266
	km/hr		1.53	1.68	4.15	4.56
3ème vitesse lente	m/sec		1.537	1.691	1.537	1.691
	km/hr		5.53	6.09	5.53	6.09

Prise de force, vitesse

Vitesse		Tours-minute	Sens de Rotation	t/m frei
Normal	Tère	609	Droite	
	2ème	847	Droite	
	3ème	3060	Droite	
	Marche arrière	1300	Gauche	
Lente	Tère	219	Droite	166.5 (Minimum) 203.3 (Maximum)
	2ème	305	Droite	231.8 (Minimum) 283.2 (Maximum)
	3ème	1102	Droite	
	Marche arrière	467	Gauche	

FONCTIONNEMENT DES EMBRAYAGES LATÉRAUX

1) Les embrayages latéraux sont employés pour tourner le motoculteur

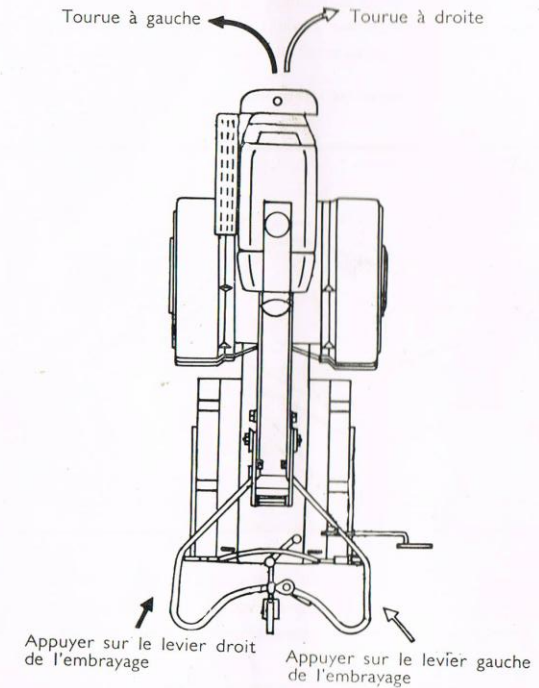

* Baisser le régime du moteur avant d'agir sur les embrayages latéraux

* (N.B.) Quand on veut se servir de l'embrayage latéral, lors d'un transport en charge ne pas oublier de baisser le régime du moteur (cette opération demande de la précaution).

2) Travail fixe

Appuyer complètement sur le levier d'embrayages latéraux et tourner le boulon de blocage de 180° pour faire concorder les repères, le levier est alors fixé à la position débrayé.

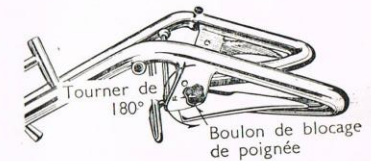

EMPLOI DE L'EMBRAYAGE PRINCIPAL

La transmission de puissance du moteur aux 2 roues et à la prise de force est coupée lorsque l'opérateur tiré vers lui la commande du guidon.

Quand l'avancement du motoculteur devient difficile, passer à une vitesse inférieure ou débrayer, accélérer le moteur puis reembrayer.

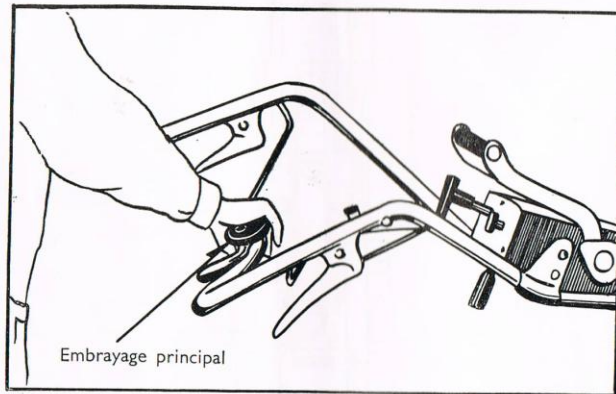

* L'embrayage principal peut être employé avec succès pour des opérations faciles pendant le remorquage dans des montées, tirer de lourdes charges ou bien en cas d'arrêt brusque.

* Le changement de vitesse se fait très facilement en utilisant l'embrayage principal.

FONCTIONNEMENT DE L'EMBRAYAGE CENTRIFUGE

L'embrayage centrifuge est un équipement très commode

1. L'embrayage peut être actionné par simple action sur la manette des gaz.
2. Le moteur est protégé contre des efforts trop brusques.
3. Le moteur ne peut plus caler.
4. Il est conçu de façon à obtenir le frein moteur.

Fonctionnement de l'embrayage centrifuge en relation avec la vitesse du moteur

Vitesse du moteur	0	1700	2800	4500 tm
Embrayage	débrayé	engagé à moitié	embrayé complètement	
Arbre	ne tourne pas	tourne plus lentement que le rapport	Tourne à la même vitesse que le rapport	
Disques	ne se touchent pas	se touchent mais patinent	Sont solidaires et tournent à la vitesse	

L'embrayage à moitié engagé est nuisible

1. L'embrayage F-190 est un multi-disques, comme celui monte sur les voitures automobiles et les motocyclette.
2. L'embrayage à moitié engagé pour une longue période se détériore et les disques brûlent.

Comment éviter au moteur de chauffer et de tomber en panne? Ne pas marcher avec le moteur à faible vitesse

1. Le moteur F-190 est conçu pour une grande vitesse de marche, n'hésitez pas à ouvrir les gaz.
2. Une marche du moteur à faible vitesse fait perdre de la puissance et augmente la consommation d'essence.

Utiliser la vitesse correspondante au travail à faire

Le moteur F-190 est conçu pour donner une vitesse normale de travail en tournant à 4500 tm en utilisant les vitesses ci-dessous:

Type 1 et 2	Ordinaire	1ère vitesse	Labours de sol lourd, défonçage
		2ème vitesse	Façonnage
		3ème vitesse	Tirer la remorque
	Réducteur	1ère vitesse	Façons à la fraise
		2ème vitesse	Façons à la fraise, concassage
		3ème vitesse	Labour de sol léger, brassage, concassage
Type 3 et 4	Ordinaire	1ère vitesse	Labour de sol lourd, défonçage
		2ème vitesse	Tirer la remorque
		3ème vitesse	Tirer la remorque
	Réducteur	1ère vitesse	Façons à la fraise
		2ème vitesse	Labourage
		3ème vitesse	Labour de sol léger

LEVIER DE VERROUILLAGE DE L'ATTACHE DE LA REMORQUE

Transport: Abaisser le levier et il sera mobile.

Travail: Lever le levier et il sera fixe.

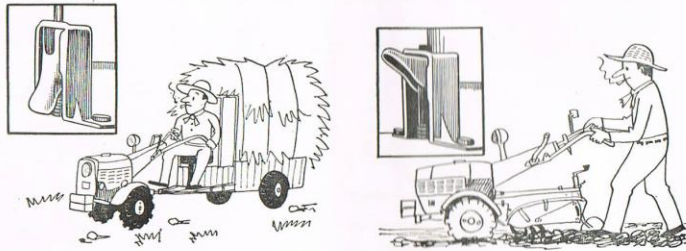

Reglage du guidon (mancherons)

Les mancherons peuvent être réglés en trois positions par rapport au sol, simplement en démontant le boulon de réglage et en le plaçant dans le trou correspondant à la hauteur désirée.

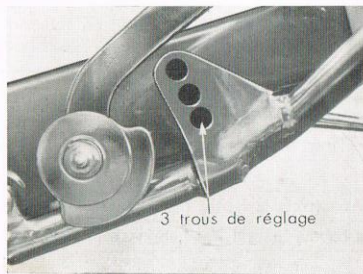

* Chaque trou donne 60 mm de différence de réglage avec le trou suivant.

Arrêt du moteur

- ① Diminuer la vitesse du moteur et passer au point mort.
- ② Tourner le contact en position "O".
- ③ Fermer le robinet d'essence.

TRAVAIL DE LA FRAISE

① Fixation de la fraise

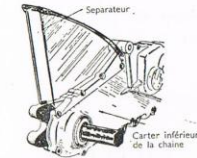

- A. Démontez les trois boulons de 6/35 mm fixant le carter inférieur de la chaîne, fixer le séparateur et serrer les boulons (Il y a trois boulons de 6/12 mm de l'autre côté).

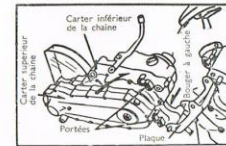

- B. Démontez le garde boue droit, pousser l'accrochage vers la droite, monter le carter inférieur de la chaîne sur la plaque comme le montre la figure, passer un boulon (en bas), et pousser le carter inférieur de la chaîne sur la droite.

Notez: Les portées doivent être dirigées vers le haut comme le montre la figure.

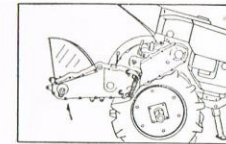

- C. Lever le carter inférieur de la chaîne, pousser le carter supérieur de la chaîne vers le côté de la transmission et placer le boulon de fixation de la connection supérieure.

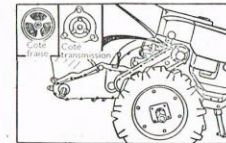

- D. Placer la partie convexe de la transmission sur la partie concave coté fraise, tout en poussant le carter inférieur de la chaîne aussi loin que possible vers la gauche.

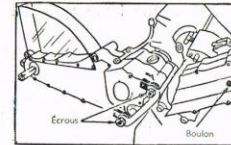

- E. Descendre les portées et serrer les deux écrous et le boulon.

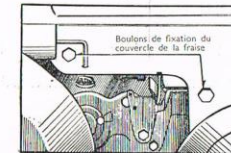

- F. Lever le levier, fixer l'accouplage et monter le couvercle de la fraise avec deux boulons.

② Fixation des couteaux de la fraise

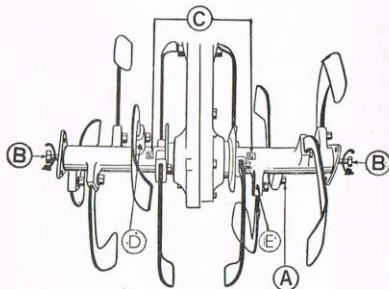

- Ⓐ Les installer de manière que le coté boulon de fixation soit vers l'extérieur.
- Ⓑ En regardant de l'arrière, placer le boulon avec pas de vis à droite, sur la gauche; ensuite le boulon avec le pas de vis à gauche, sur la droite.
- Ⓒ Faire concorder les repères droit et gauche et monter l'arbre de la fraise, en poussant vers le centre en même temps.

N.B.: Les porte couteaux (D et E), doivent être montés à 180°.



Piochage normal de 48 cm
12 couteaux, vers l'intérieur



Piochage normal de 48 cm
4 couteaux, vers l'extérieur, bouger 2 couteaux intérieurs de 180° pour faire face vers le centre et 2 couteaux extérieurs pour faire face vers le centre.

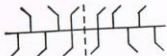

Talutage de 54 cm
10 couteaux, tournés vers l'extérieur
2 couteaux, face à face à l'intérieur et à 180°; si le travail n'est pas complet utiliser une lame spéciale.

③ Changement de vitesse de la fraise

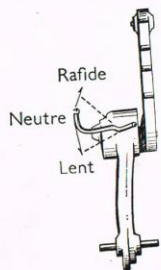

	Vitesse de la fraise	Vitesse de l'arbre	Usages
2ème vitesse lente	rapide lente	283 231	Creuser, Concasser
1ère vitesse lente	rapide lente	203 166	Creuser dans sol lourd ou argile

Les motoculteurs modèles 3 et 4 ne peuvent être utilisés en travail de 2ème vitesse lente.

QUELQUES CONSEILS PRATIQUES

① Effectuez tous les contrôles et révisions périodiquement.

Ceci afin que votre motoculteur vous donne entière satisfaction pendant longtemps en lui évitant ainsi tout incident.

② Faire particulièrement attention aux joints et aux points d'attache.

Cela vous évitera des incidents.

③ Avant de partir, assurez-vous de faire chauffer le moteur pendant au moins trois minutes et à régime lent.

L'huile circule mal par temps froid et le carburateur fonctionne mal, tant que l'huile n'est pas chaude.

④ Le levier de changement de vitesses ne doit pas être manipulé avec brusquerie.

Ne jamais le forcer. Avant de tirer ou de pousser le levier ne pas oublier de passer par le point mort.

⑤ Ne pas faire marcher la machine quand la durite du filtre à air à bain d'huile est ôtée.

Les saletés et la poussière entreraient dans le cylindre.

⑥ Quand la machine n'est pas en service, ne pas oublier de la laisser reposer sur sa béquille.

Au garage, à la remise, partout, la laisser sur celle-ci.

⑦ Ne pas effectuer de travail à pleine charge avant le 1er changement de l'huile, c-a-d après 20 heures d'usage.

Quand la machine n'a pas été en service pendant longtemps, vérifier le fonctionnement de la pompe à huile, voir pages 20 et 21.

No.	Pièce	A vérifier
1	Réservoir à essence	Vérifier le plein du réservoir, capacité 5 litres
2	Embrayage principal	Vérifier le fonctionnement et le jeu; jeu au centre du levier: 5 à 10 mm
3	Embrayage latéraux	Vérifier le fonctionnement et le jeu; jeu à l'extrémité du levier: 5 à 10 mm
4	Cable des gaz	Régler avec un jeu au bout du levier: 5 à 10 mm
5	Lanceur à main	Régler
6	Pression des pneus	S'assurer que la pression est de, 1,3 kg/cm ²
7	Lubrification des pièces	Amarrage, chaîne du lanceur à main, cable des gaz cable des embrayage latéraux, cable de l'embrayage principal, axe du lanceur, bras du lanceur axe de la roue de guidage
8	Fuite d'essence et d'huile	Vérifier l'alimentation d'essence, chercher les fuites ainsi que les fuites d'huile
9	Filter à air	Laver à l'essence. Quantité d'huile 60 cc
10	Huile moteur et pompe	Changer l'huile à intervalles réguliers, capacité du moteur: 1,2 litres d'huile
11	Huile de la transmission et pompe	Marche de la pompe, changer l'huile à intervalles réguliers, capacité de la transmission: 2,5 litres d'huile
12	Huile de la fraise	Changer l'huile régulièrement; capacité de la fraise: 1,2 litres d'huile
13	Bougies	Nettoyer, vérifier le jeu aux électrodes jeu normal 0,7 mm
14	Filter a essence	Nettoyer l'intérieur du filtre
15	Vérifications importantes	Vérifier l'action de l'embrayage principal, des embrayages latéraux, levier de changement de vitesses, réducteur
16	Sec à outils	Vérifier le contenu

COMMENT FAIRE LES INSPECTIONS JOURNALIERES

Les inspections journalières sont de la plus haute importance pour garder la machine en parfait état. Même si cela vous semble ennuyeux ces inspections journalières doivent être faites.

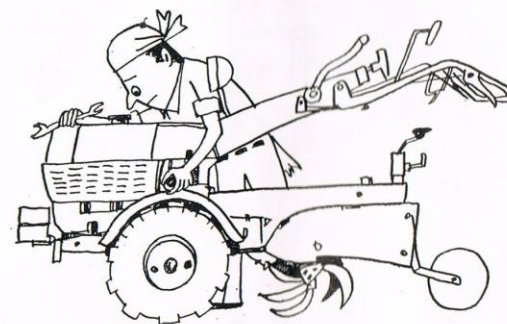

① Vérification du carburant

Le réservoir à essence contient 5 litres quand la machine est sur sa béquille.

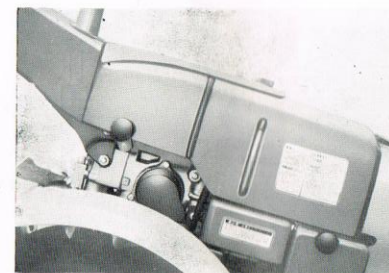

② Réglage de l'embrayage principal

Desserrer le boulon "A" du câble d'embrayage qui se trouve exactement sous la fixation des poignées et régler en desserrant la vis "B".

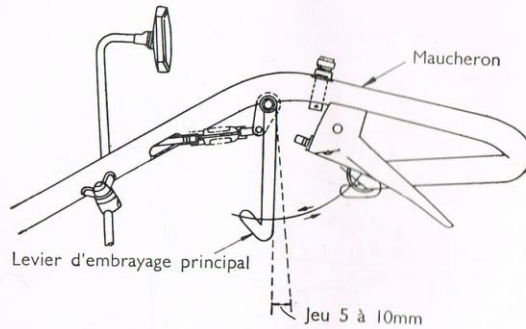

En vissant, le jeu augmente.

En devissant, le jeu diminue.

Régler le câble de l'embrayage de manière qu'un jeu de 5 à 10mm puisse jouer au bras de l'embrayage principal. Le réglage terminé, bien resserrer le boulon "A".

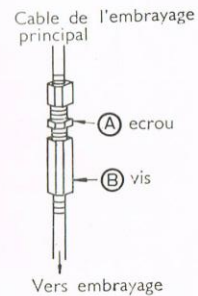
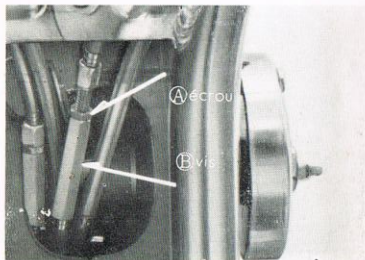

③ Réglage des embrayages latéraux

Il y a deux câbles d'embrayage latéraux, un pour la droite et un pour la gauche. Pour régler le jeu de ces câbles, devisser l'écrou "A" et tourner la vis "B" pour obtenir un jeu de 5 à 10mm.

Le câble à gauche est celui de l'embrayage de droite.

Le câble à droite est celui de l'embrayage de gauche.

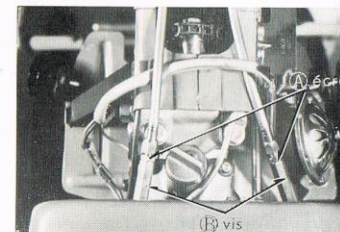
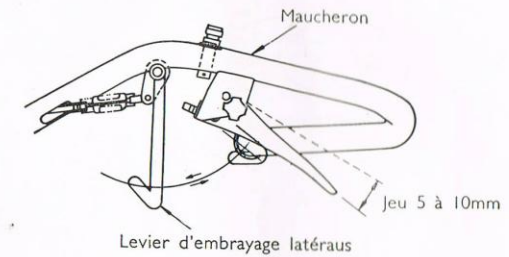

En serrant la vis on augmente le jeu
En desserrant la vis on diminue le jeu
Bloquer l'écrou "A" après le réglage du jeu

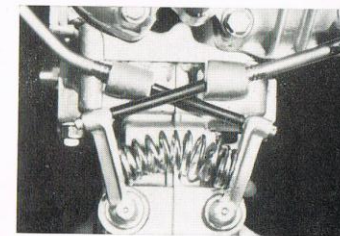

* Les câbles droits et gauches sont croisés, faire bien attention de les placer correctement.

④ Réglage du cable des gaz

Il doit y avoir un jeu de 5 à 10mm au bout du levier des gaz, quand celui-ci est fermé. Dévisser l'écrou "A" et tourner la vis "B" pour régler le jeu.



En serrant la vis on augmente le jeu.
En desserrant la vis on diminue le jeu.

Bloquer l'écrou "A" après l'opération.

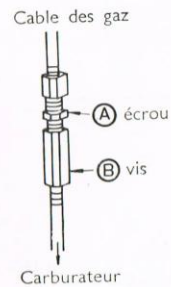
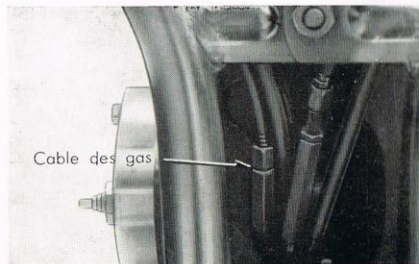

⑤ Réglage de la chaîne du lanceur à main

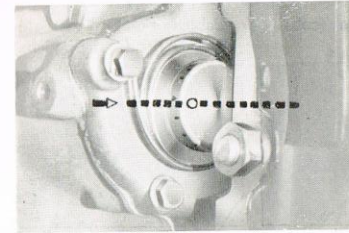

Quand le lanceur à main est tiré vers le bas, la flèche sur le carter et le repère "O" sur l'axe du lanceur doivent être en ligne.

Pendant le réglage s'assurer que le rochet ne produit pas de cliquetis.

Pendant le réglage.

① Repousser à fond le levier du démarreur à main.

② Desserrer l'écrou "C" et régler le levier du démarreur à main en déplaçant l'écrou mobile "B".

Il y a raccourcissement si l'écrou est serré vers la droite.

Il y a allongement si l'écrou est serré vers la gauche.

③ Après le réglage s'assurer que la flèche marquée sur le carter et le "O" de l'axe du démarreur sont bien en ligne.

④ Bien resser l'écrou marqué "C".

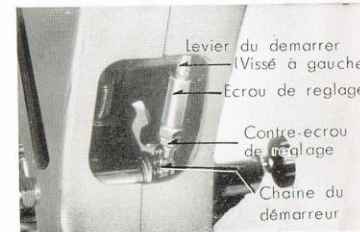

⑥ Vérification de la pression des pneus

Si la pression des pneus est trop faible la puissance est perdue. Si la pression est trop forte, il y a une usure excessive des pneus. Surveiller toujours la pression des pneus.

Pression normale, 1.3 kg/cm²

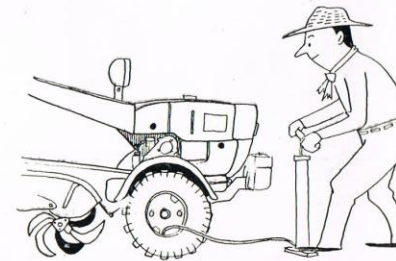

⑦ Lubrification des pièces

A la graisse:

Amarrage (le pousser à gauche)



Démarrateur à main (coté droit et gauche)



Cable des embrayages latéraux (à droite et à gauche)



A l'huile:

Chaîne du démarreur

Démonter le couvercle de la transmission et mettre de l'huile aux endroits suivants:

- ① Chaîne du lanceur
- ② Axe supérieur
- ③ Axe inférieur
- ④ Pièce du démarreur sortant du carter



Huiler la tige du démarreur

Cable de l'embrayage principal

- ① Huiler le cable au sabot
- ② Huiler des deux côtés du levier.



Cable des gaz

Huiler le cable des gaz et la manette en agissant sur elle d'un mouvement de va-et-vient



⑧ Recherche des fuites d'essence et d'huile

Vérifier soigneusement les conduites ou bien conduire la machine chez votre agent HONDA pour vérification.

1. Vérifier le réservoir à essence et rechercher les marques faites par les fuites d'essence.
2. Regarder partout pour découvrir les fuites d'huile.

⑨ Nettoyage du filtre à air

Ce filtre est du type à bain d'huile et il retient les impuretés de l'air aspiré par le moteur. Si les saletés rentrent dans le moteur sa longévité se trouve diminuée. De l'huile usée dans le filtre à air ne donne plus de résultat. Il est donc très important d'avoir toujours le filtre à air parfaitement propre.

(1) Comment nettoyer?

* Dévisser la fixation du filtre à air

* Se servir de la fixation comme levier pour sortir le filtre à air

* Employer de l'essence ou solvant et frotter les parties au pinceau

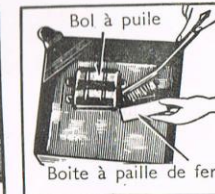

(2) Quantité et qualité d'huile pour le filtre

Quantité: Jusqu'à la marque, soit 60cc

Qualité: SAE 30 ou SAE 20 en hiver

Tableau de vidange de l'huile

Travail	Vidange		Remarque
	Temps	Travail	
Remorquage	60 heures	100 kms	Sec, route poussiéreuse
Labours avec charrue	50 heures	40 ares	Sec, champs poussiéreux
Labours avec fraise	60 heures	40 ares
Concassage de terre à la fraise	100 heures	100 ares
Fauchage	15 heures	30 ares

Il est nécessaire de changer l'huile plus souvent quand les conditions de travail sont défavorables avec des nuages de poussière autour du filtre à air.

Si le motoculteur est employé en excès de ce tableau, le fonctionnement du filtre à air se fait mal ou pas, il faut donc s'assurer que le nettoyage du filtre à air est fait dans les temps limite de ce tableau.

⑩ Huile moteur et pompe à huile

(1)

Placer le motoculteur sur sa béquille et vérifier si l'huile atteint la marque sur la jauge. Si besoin, ajouter de l'huile.

Huile moteur: 1,2 litre huile SAE 30



(2) Vidange du moteur

Quand la machine est neuve la 1ère vidange doit être faite à 20 heures d'emploi. Les autres vidanges seront faites toutes les 50 heures d'emploi.

- Changer l'huile quand le moteur est chaud.
- Retirer le bouchon de remplissage et le bouchon de vidange pour que l'huile coule facilement.

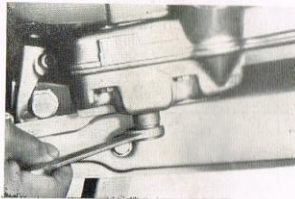

(3) Vérification de la pompe à huile

Démarrer le moteur, dévisser légèrement le boulon de contrôle après cinq minutes de marche. Si l'huile se met à suinter, c'est que la pompe est en bon état. Si, au contraire, l'huile n'arrive pas à suinter, c'est que la pompe fonctionne mal.



⑪ Huile de transmission et pompe à huile

(1) Vérification:

Dévisser le boulon de 6 mm bouchant le trou de niveau d'huile et ajouter de l'huile jusqu'à ce qu'elle sorte.

Huile de transmission: 2,5 litres, huile SAE 30.

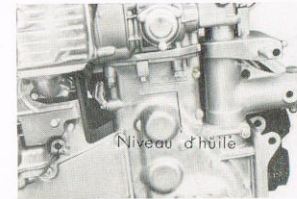

(2) Vidange de la transmission.

Quand la machine est neuve l'huile doit être changée au bout de 50 heures de service. Les autres Vidanges seront faites toutes les 100 heures de service.

- Vidanger quand le moteur est chaud.
- Retirer le bouchon de remplissage et le bouchon de vidange pour faciliter le travail.

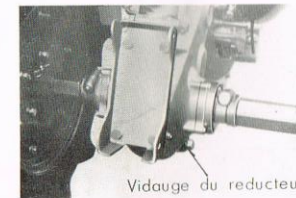

(3) Vérification de la pompe à huile.

Démarrer le moteur et le chauffer pendant 2 à 3 minutes, dévisser légèrement le boulon de contrôle de l'huile de la transmission et voir si l'huile suinte autour du boulon.



12 Huile de la fraise

(1) Vérification.

Démonter le bouchon du niveau d'huile et verser l'huile par le trou de remplissage. Jusqu'à ce que l'huile commence à couler par le trou du niveau; cette opération doit être faite la fraise étant fixée sur le motoculteur.

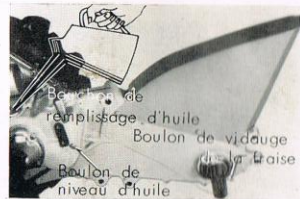

(2) Vidange de la fraise.

Quand la fraise est neuve la 1ère vidange doit se faire à 50 heures d'usage. Les autres vidanges seront faites toutes les 100 heures.

- Faire la vidange quand l'huile est chaude.
- Retirer le bouchon de remplissage et le bouchon de vidange pour faciliter le travail.

N.B. Bloquer les boulons de vidange et de niveau d'huile après le plein.

13 Nettoyage des bougies

Si la bougie est huileuse, calaminée ou l'écartement des électrode incorrect une bonne étincelle ne peut se produire. Nettoyez les bougies régulièrement et réglez le jeu des électrodes.

* Laver l'électrode avec de l'essence et une brosse

* Le jeu normal est de 0,7mm



* La bougie normale pour le F-190 est la bougie NGK C-6HB

* Pour placer une bougie, la visser d'abord à la main, ensuite la bloquer avec la clef tube spéciale.

14 Nettoyage du filtre à essence

Le moteur ne marchera pas si de l'eau se trouve mélangée à l'essence.

- A. Vérifier le filtre à essence, voir s'il est obstrué par les saletés.
- B. Vérifier le joint du filtre à essence, pour éviter le passage de l'air avec l'essence.

1. Démonter le couvercle de filtre à air.
2. Dévisser l'écran et sortir le robinet d'essence.
3. Laver l'intérieur du filtre à essence avec de l'essence



15 Contrôles importants

Vérifier le fonctionnement de l'embrayage principal, des embrayages latéraux et des leviers de changement de vitesses. S'assurer que les goupilles de roue sont bien en place.

Tel. Walery : 46 57-00

16 Inventaire de la trousse à outils

Tous les outils doivent s'y trouver.

1. Sac à outils



2. Clef plate de 8/9 mm

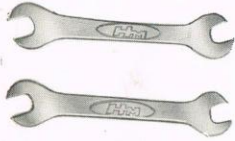

3. Clef tube de 10/14 mm
(pour les bougies)



4. Lime fine



5. Clef tube de 17 mm



6. Clef plate de 10/14 mm



7. Clef plate de 17/19 mm



8. Manche de tourne-vis



9. Tourne-vis cruciforme de 6 mm



10. Tourne-vis cruciforme de 8 mm



11. Tourne-vis plat de 6 mm



12. Main pour tourne-vis



13. Jauge



14. Pinces de 150 mm



15. Pompe à graisse



COMMENT FAIRE LES INSPECTIONS PERIODIQUES

Les inspections périodiques sont très importantes et préviennent les pannes. Elles doivent être faites par un agent HONDA.

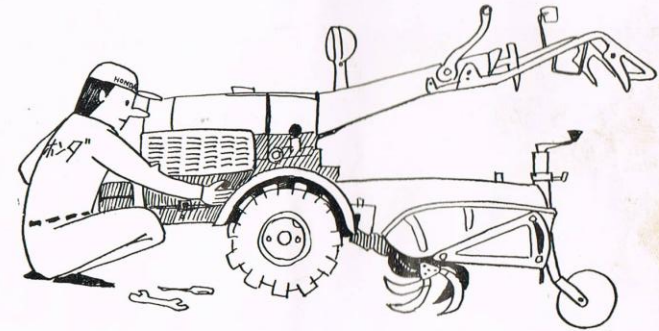

① Réglage des poussoirs

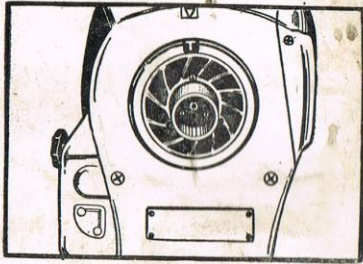

Oter le pot d'échappement et le couvercle du poussoir, tourner la grille de l'écran et mettre les marques "T" et "V" face à face. S'assurer que la grille de l'écran tourne vers l'avant comme vers l'arrière et régler le poussoir par le côté qui ne monte ni ne descend.

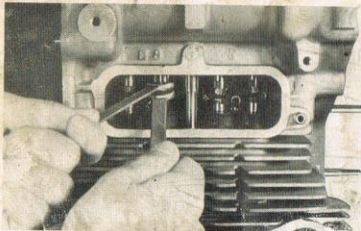

Dévisser légèrement le contre-écrou du goujon et régler les deux jeux des deux soupapes d'échappement et d'admission à 0,06 mm. Resserrer les contre-écrou.

Faire faire un tour complet au vilebrequin (360°) et régler le jeu du poussoir de l'autre côté.

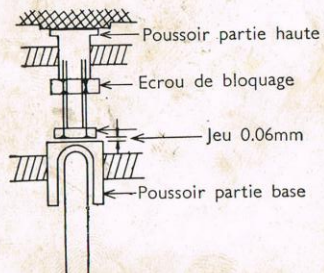

* Utiliser la jauge pour mesurer le jeu des poussoirs

② Réglage de l'allumage

Retirer le couvercle du rupteur.

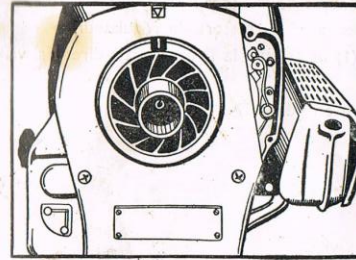

128,503

Tourner la grille de l'écran de manière à faire concorder les marques "I" et "V" du devant (13° avant le point mort haut)

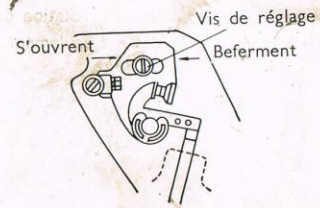

Desserrer légèrement la vis de réglage qui bloque la partie fixe du rupteur. Faire pivoter cette partie fixe du rupteur jusqu'à ce que les deux vis platinées commencent à s'ouvrir, ensuite bloquer la vis de réglage.

Tourner la turbine ventilateur dans le sens de la marche du moteur et s'assurer que l'écartement des deux vis platinées est de 0,35 mm. Cet écartement correspond au réglage idéal.

③ Réglage du carburateur

Reglage au ralenti

- ① Faire tourner le moteur pendant 10 minutes pour l'échauffer.
- ② Repousser la poignée des gaz et la désengager du ressort du régulateur
- ③ Régler le ralenti en ajustant les vis (1) et (2) sur la figure c'est-à-dire les vis d'arrêt des gaz et la vis d'air.
- La vis d'air (un tour et demi en arrière en général)
Vitesse de ralenti 1,000—1,200 tr/mn
En vissant le mélange s'enrichit.
En dévissant le mélange s'appauvrit.
- La vis d'arrêt des gaz.
En vissant le moteur tourne plus vite.
En dévissant le moteur tourne plus lentement.
- ④ Tirer la manette des gaz graduellement et faire tourner le moteur à une vitesse de rotation supérieure à celle qui est normale. Si le bruit produit par le moteur devient irrégulier, effectuer le réglage de la vis à air.
- ⑤ Repousser la manette des gaz à nouveau et régler la vitesse de rotation du moteur en ralentissant à l'aide d'un réglage à la vis d'arrêt des gaz seulement.



④ Réglage du régulateur

La commande du régulateur au carburateur doit être réglée quand le carburateur a été enlevé ou bien quand le moteur n'a pas été utilisé pour une longue période.

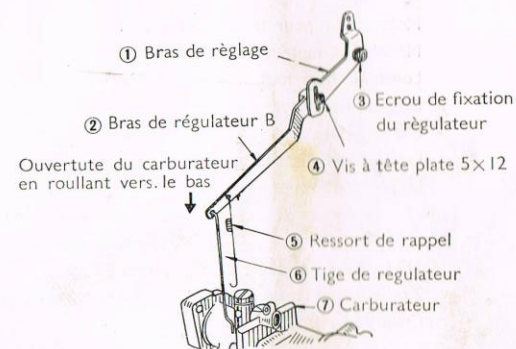

- A. Desserrer légèrement l'écrou de fixation du régulateur ③ (tourne à gauche)
 - B. Desserrer légèrement la vis plate ④
 - C. Appuyer ensemble sur le réglage ① et sur le bras du régulateur ② serrer l'écrou ③.
 - D. Serrer la petite vis à tête plate ④
- * Après le blocage de ③ et ④, abaisser le bras du régulateur ② légèrement et s'assurer que le ressort de rappel ⑤ ramène le bras du régulateur dans sa position normale.

⑤ Vérification de la pompe à huile

Moteur et transmission. Se rapporter aux pages 20 et 21.

⑥ Vérifier le blocage des écrous et boulons

Vérifier le blocage et serrer ceux qui se sont desserrés. Voir également que les goupilles des axes de roues sont à leur place.

⑦ Réglage de tous les câbles et la chaîne du démarreur à main

CARACTERISTIQUES TECHNIQUES

Type	Motoculteur pour traction et travail Modèle: à moteur directement couplé
Dimensions	Longueur hors tout : 1.844 mm Largeur hors tout : 680 mm Hauteur hors tout : 1.010 mm Largeur des mancherons : 667 mm Largeur des roues : 700 mm maximum 260 mm min avec pneu de 400/10 300 mm avec roue en fer
Poids à vide	117 kgs, avec moteur, châssis, pneus et garde-boue
Moteur	2 cylindres, 4 temps, soupapes en tête, refroidissement par air Cylindrée : 188 cc Régime du moteur : 4500 tm Démarreur : à la main ou à la corde Réservoir à essence : 5 litres
Embrayage	Humide, multi-disques, automatique, centrifuge
Transmission	6 vitesses avant 2 vitesses arrière
Embrayages latéraux	Dirigeant par débrayage de l'une des roues
Prise de force	Position : latérale 8 vitesses de 200 à 3,000 tm à la vitesse moteur de 4,500 tm Sens de rotation : 6 vitesses à droite 2 vitesses à gauche